

ПРЕИМУЩЕСТВА СИСТЕМЫ ALT FR76

1. Инновационная конструкция профилей ALT FR76

Новейшая разработка «АлюминТехно» – симметричный пятикамерный профиль позволяет изготавливать дверные конструкции, а также конструкции перегородок обеспечивающие одинаковы показатели огнестойкости с обеих сторон. Кроме того, в огнестойких конструкциях на класс огнестойкости EIW30 вставки вообще не применяются. В случае применения противопожарных дверных или оконных конструкций совместно со стандартными алюминиевыми конструкциями «АлюминТехно» сохраняется единство стиля и обеспечивается целостность восприятие внешнего и внутреннего облика объекта.

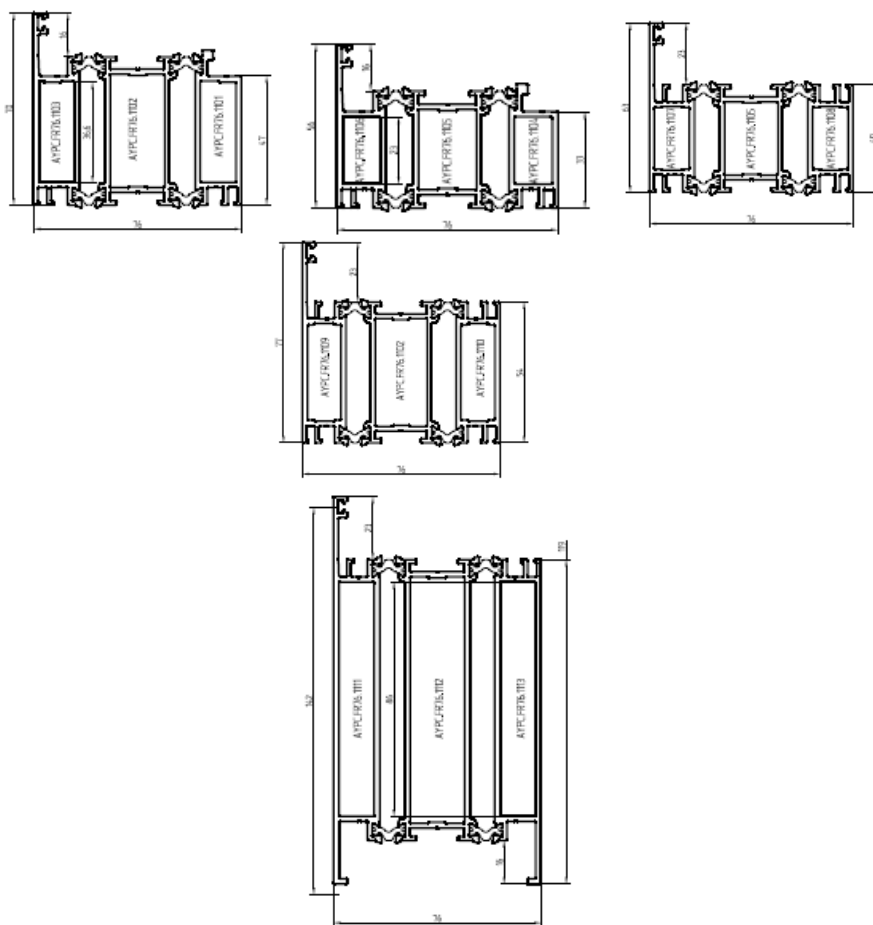

Профили рамы

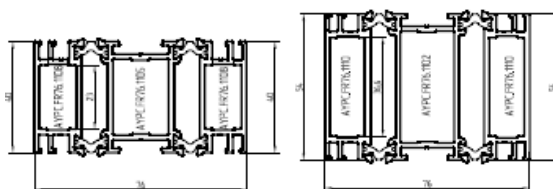

Профили уширителя

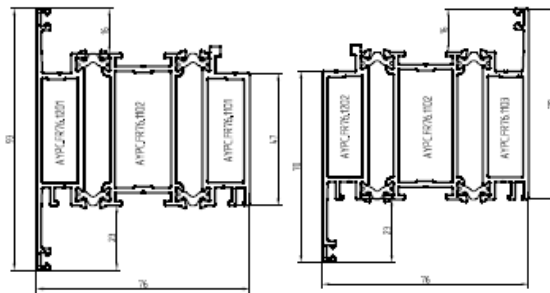

Профили створки

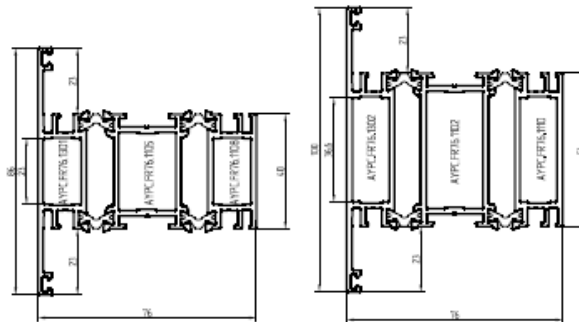

Профили импоста

2. Оригинальная форма штапиков

В системе предлагается набор оригинальных штапиков, которые позволяют устанавливать заполнение толщиной до 48 мм без фрезеровок под стальные фиксаторы. Отсутствие дополнительных обработок выгодно отличает ALT FR76 от систем конкурентов, позволяет сократить время монтажа и снимает необходимость использования дополнительного оборудования.

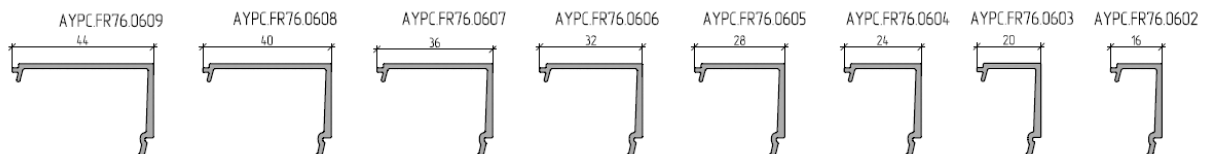

Оригинальные профили штапиков FR76

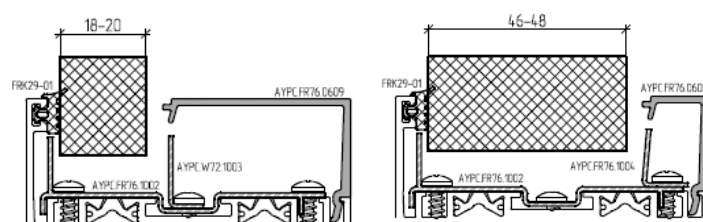

Использование стального фиксатора без дополнительной обработки профилей и штапиков

3. Универсальные стальные усиливающие элементы

Универсальные стальные усиливающие элементы применяются во всех типах профилей и узлах системы. Удобно крепятся, не требуют дополнительной обработки профилей, обеспечивают снижение расходов на логистику и хранение.

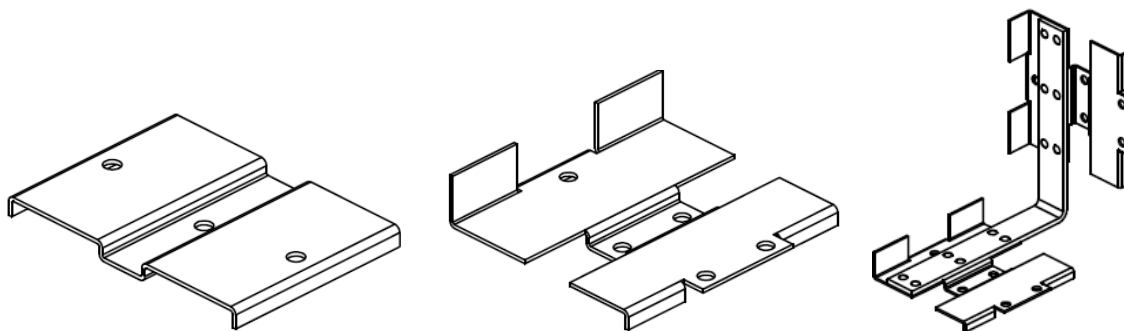

Универсальные стальные фиксирующие элементы, не требуют дополнительной обработки профилей и штапиков

4. Установка замка и периметральной обвязки

Благодаря наличию свободной центральной камеры в профилях системы, монтаж замка осуществляется без дополнительных фрезеровок стенок профиля. В центральной зоне профилей применена геометрия Европаза 15/20, что позволяет организовывать периметральное запирание на створках.

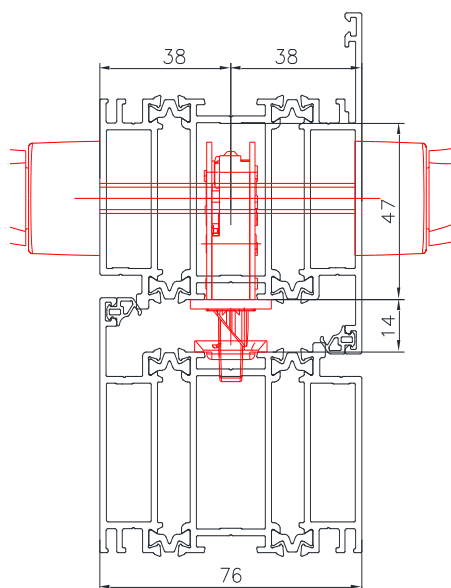

5. Обеспечение безбарьерного доступа

Обращаем внимание, что противопожарные дверные конструкции устанавливаются на путях эвакуации и аварийных выходах, где особенно важна организация безбарьерной среды, кроме стандартного примыкания створки также используется «выпадающие» противопожарные пороги.

В системе ALT FR76 реализована возможность установки «выпадающих» порогов с фиксацией в Европаз 15/20 как стандартное решение. Разработана дополнительная комплектация в виде пластиковых притворных элементов.

